

TEMA DE PROIECTARE. PROPUNERE

- scopul modificarii fatadelor existente este **cresterea gradului de flexibilitate spatiala si functionala a cladirii**;
- **introducerea luminii naturale si crearea relatiei interior-exterior** ar aduce beneficii atat la nivel functional cat si la nivel economic, ducand la cresterea eficientei energetice a cladirii in ansamblul ei;
- de asemenea, introducerea luminii naturale **conduce la cresterea gradului de confort al utilizatorilor**, fie ca vorbim de spatii comerciale, birouri sau diferite servicii (coafor, cafenele, restaurante).

EXISTENT
- magazin
- birouri
- servicii

cutie opaca
relatie interior-exterior inexistentă

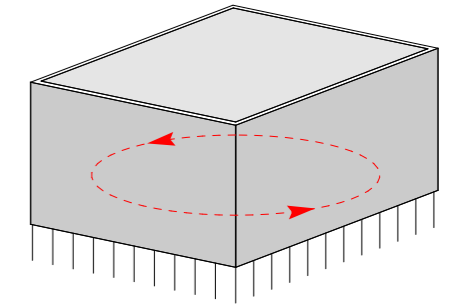

PROPUS
- magazin
- birouri
- servicii
+
flexibilitate

cutie transparenta, deschisa,
lumina naturala

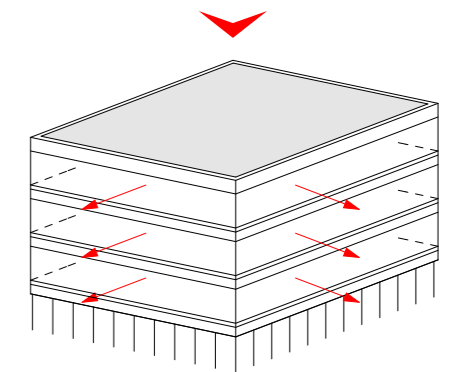

1

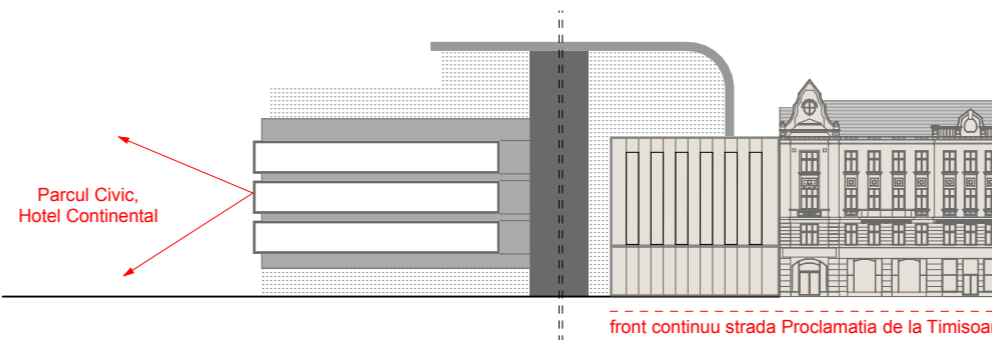
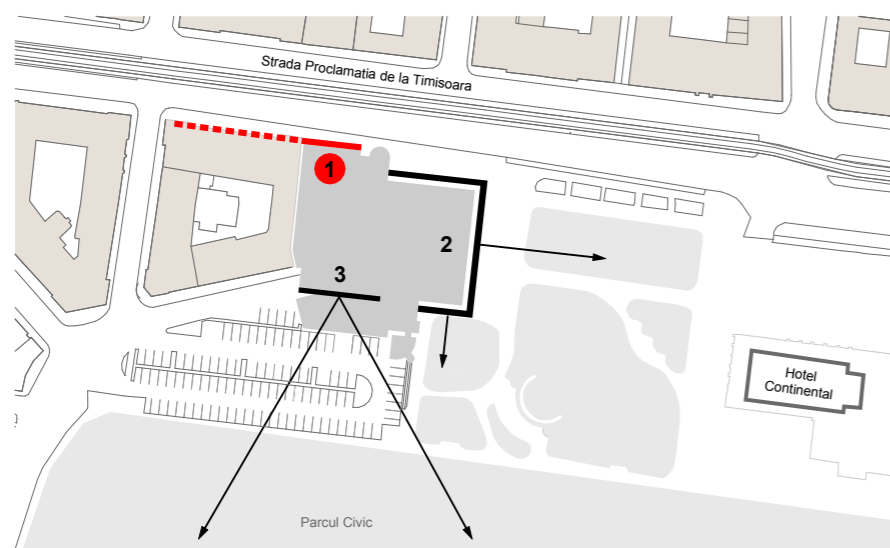

- fatada se inscrie in **frontul continuu** format de cladirile de pe strada Proclamatia de la Timisoara, strada ce face parte din tesutul istoric al **Cartierului Cetate**;
- prin desenul fatadei **se preiau cele doua registre ale casei vecine** (registrarul parterului si cel al etajelor), precum si **ritmul** benzilor verticale formate de ferestre.

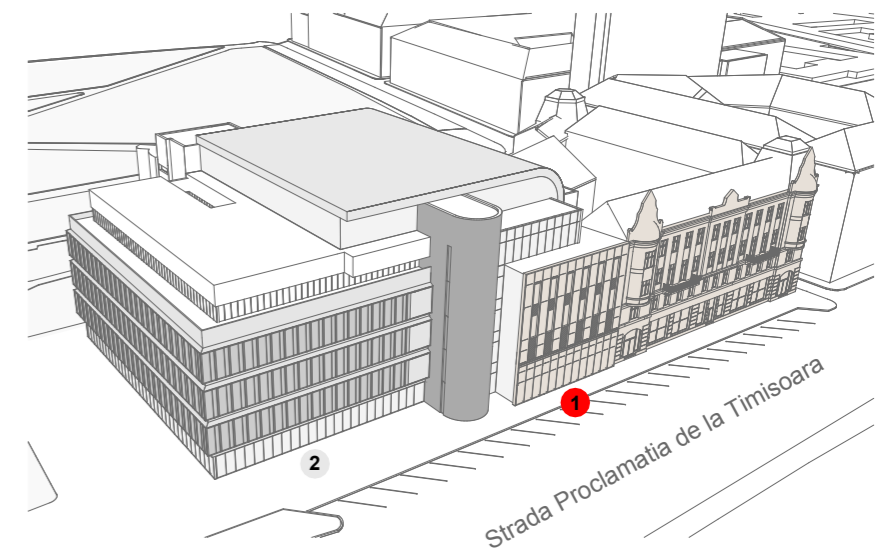

PUD- Desfiintare partiala corp administrativ, modificari interioare si exterioare

Timisoara, str. CAROL TELBISZ , nr. 3



studioarca

Timisoara, strada Memorandului nr.93, tel/fax 0256/294218, 335/234/99, e-mail office@studioarca.ro

SEF PROIECT	arh. Radu GOLUMBA	scara:
PROIECTAT	arh. Radu GOLUMBA	
DESENAT	arh. Mihaela RUSULET	
VERIFICAT	arh. Claudiu OPRITA	apr. 2015

beneficiar: **s.c. BEGA TURISM s.a.**
den. lucrare: **P.U.D.- Desfiintare partiala corp administrativ, modificari interioare si exterioare**
adresa: str. Carol Telbisz, nr. 3, Timisoara

plansa: **POSIBILITATI DE MOBILARE**
STUDIUL FATADE. PROPUNERE

pr. nr. 393/2015

faza PUD

plansa nr. 04.2

format A3