

"DEZVOLTARE ZONA MIXTA COMERT, SERVICII, FUNCTIUNI ADMINISTRATIVE SI LOCUIRE COLECTIVA IN REGIM DE INALTIME S+P+6E+Er"
plan urbanistic zonal

LEGENDA

- LIMITE SI DELIMITARI**
- Limite topo teren conform C.F.
 - Limite teren ce face obiectul PUZ
 - Limita zona studziata
 - Limita UTR
 - Limite intravilan
 - Limite parcele propuse
 - Limite zona implantare a cladirilor
 - Limite zona implantare a cladirilor in regim cuplat (comasare parcele)
- SIMBOLURI**
- Cladiri existente
 - Nr. Cf parcele existente
 - Spatii verzi de aliniament
 - platforma provizorie de intoarcere - Etapa 1
 - acces propus

FUNCTIUNI

- U.T.R.1 - SUBZONA MIXTA COMERT, SERVICII, FUNCTIUNI ADMINISTRATIVE, SI BIROURI PROPUSE**
- SzM - Subzona mixta comert, servicii, functiuni administrative, si birouri propusa
 - Szc - Subzona cai de comunicatie rutiera
 - zona spatii verzi amenajate in cadrul parcelelor
- U.T.R. 2 SUBZONA MIXTA COMERT, SERVICII SI LOCUIRE COLECTIVA PROPUSE**
- SzL - Subzona mixta comert, servicii si locuire colectiva propusa
 - zona spatii verzi amenajate in cadrul parcelelor
 - SzV - Subzona spatii verzi amenajate propusa
- U.T.R. 3 SUBZONA LOCUIRE COLECTIVA EXISTENTA**
- subzona locuire colectiva existenta
 - zona spatii verzi amenajate in cadrul parcelelor
 - zona implantare a cladirilor
 - subzona industrie, productie cu caracter nepoluant existenta
 - subzona servicii, birouri, activitati economice cu caracter terciar existenta
 - subzona locuire colectiva existenta
 - subzona destinatie speciala MAPN existenta

BILANT TERITORIAL

SUPRAFATA TEREN	SITUATIA EXISTENTA mp	SITUATIA PROPUSE mp	
Szi- subzona industrie	64.698,00	-	
Cladiri	11.242 (17,37%)		
platforme, parcar, alei	53.456 (82,63%)		
spatii verzi amenajate	0 (0,00%)		
UTR 1- Subzona mixta comert, servicii, functiuni administrative și birouri	-	17.639 mp	27,27%
SzM- subzona mixta comert, servicii, functiuni administrative și birouri		17.639 mp	100,00%
cladiri		12.347 mp (70%)	
platforme, parcar		1.764 mp (10%)	
SzV- spatii verzi amenajate in cadrul parcelelor		3.528 mp (20%)	
UTR 2- Subzona mixta comert, servicii și locuire colectiva	-	47.059 mp	72,73%
Szc- subzona cai de comunicatie rutiera		7.680,00	16,31%
SzL- subzona mixta comert, servicii, și locuire colectiva		35.634,00	75,72%
cladiri		17.743 mp	
platforme, parcar, alei, locuri de joaca		10.645 mp	
SzV - subzona spatii verzi amenajate spatii verzi amenajate in cadrul parcelelor spatii verzi independente		10.843 mp	23,04%
		7.098 mp (65,47%)	
		3.745 mp (34,53%)	
UTR 3- Subzona locuire colectiva existenta (CF nr.405825)	972,00	972 mp	1,49%
cladiri	486 mp (50%)	486 mp (50%)	
platforme, parcar, alei locuri de joaca	486 mp (50%)	291 mp (30%)	
spatii verzi amenajate in cadrul parcelelor		195 mp (20%)	
TOTAL	65.670,00	33.480 mp	100,00%

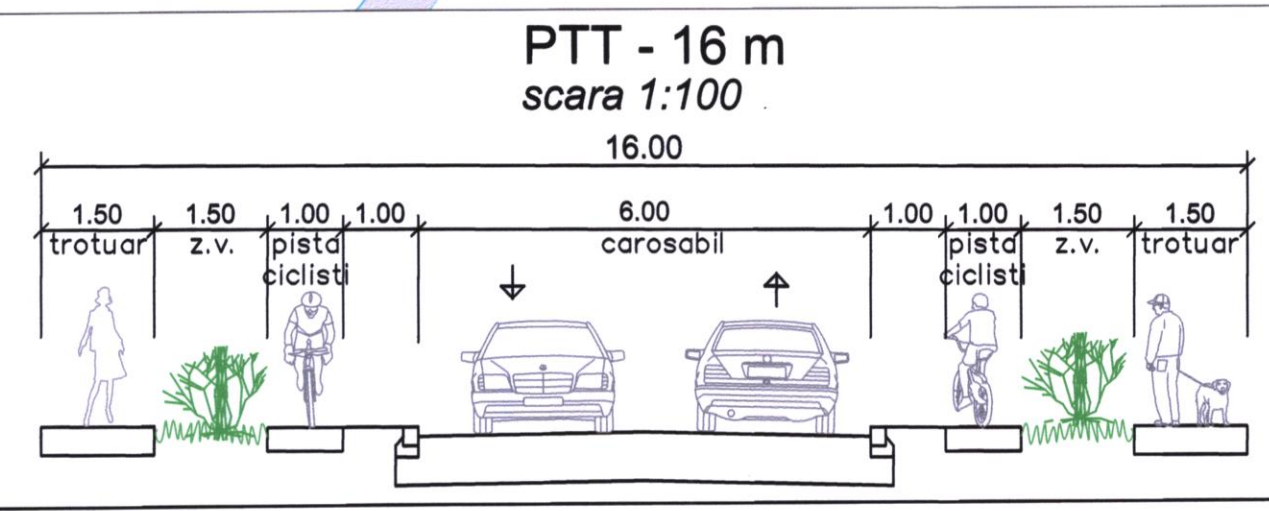

Specialist RUR: Arh. Anca Angheliescu

PROIECTANT GENERAL: S.C. TB DEZVOLTARE SERV S.R.L. Anca Nicoleta N. ANGHELIESCU arhitect

PROIECTANT SPECIALITATE: S.C. 903 STUDIOARH S.R.L. Scara: 1:1.000

Adresa proiect: Str. Bujorilor nr.160, Timisoara, jud. Timis

Faza: P.U.Z.

Verificat: Arh. Lucian Stancu

Data: Ian. 2018

Denumire planșă: Reglementari urbanistice

Nr. planșă: 45A06