

AMENAJARE STRADA SPATARUL MILESCU

VERIF./EXP.	NUME	SEM NATURA	CERINTA	REFERAT/EXPERTIZA NR./ DATA:	
VERIFICATOR-					
 ASSISTENT HB Proiectare și consultanță în construcții Str. Umbrei nr. 9, TIMISOARA – 300612 tel./fax.: 0356/105103; E-mail: assistenthb@yahoo.com				BENEFICIAR:	
				MUNICIPIUL TIMIȘOARA	
SPECIFICATIE	NUME	SEM NATURA	SCARA:	DENUMIRE PROIECT:	PROIECT NR.:
Sef proiect	ing. FLORESCU M.		%	AMENAJARE STRADA SPATARUL MILESCU	67 - P 71 / 2018
Proiectat				TITLU PLANSA:	FAZA:
Desenat	ing. FLORESCU M.		DEC. 2019	PLAN DE AMPLASARE ÎN ZONĂ	PT + DE + CS
					PLANSĂ NR.:
					01

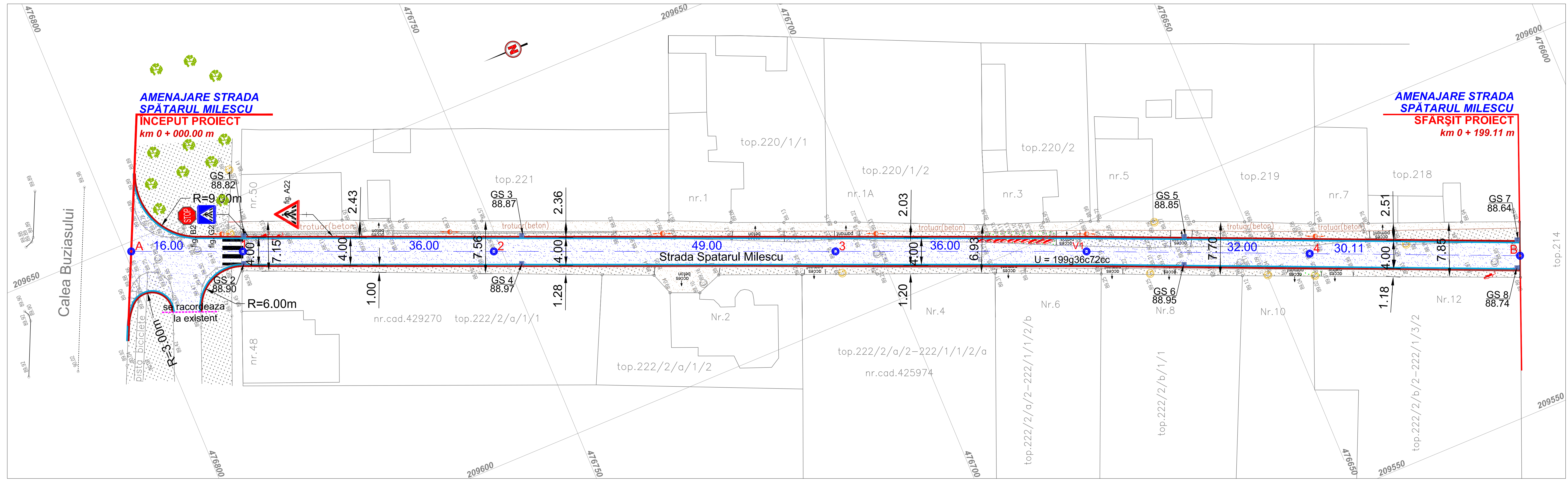

- LEGENDA:**
- BORDURA CAROSABILĂ PROIECTATĂ 20 X 25 CM
 - RIGOLĂ CAROSABILĂ PROIECTATĂ 10 X 20 CM
 - PARTE CAROSABILĂ PROIECTATĂ CU ÎMBRĂCĂMINTE BITUMINOASĂ
 - TROTUARE PROIECTATE CU ÎMBRĂCĂMINTE BITUMINOASĂ
 - STĂLPI DIN BETON EXISTENȚI
 - CĂMINTE DIVERSE EXISTENȚE
 - HIDRANȚI EXISTENȚI
 - POMI AFECTAȚI DE LUCRĂRILE DE MODERNIZARE - 13 buc.
 - SE VOR PLANTA 11 buc. POMI - în locuri unde nu se vor afecta rețelele subterane conform planșei (2 pomi afectați de lucrări sunt fructiferi)
 - GURI DE SCURGERE

VERIF./EXP.	NUME	SEMNAȚURA	CERINȚA	REFERAT/EXPERTIZA NR./ DATA:
VERIFICATOR-	conf. dr. ing. Ciprian COSTESCU		A4:B2:D	
ASISTENT HB Proiectare și consultanță în construcții		BENEFICIAR:		PROIECT NR.:
Str. Umbrei nr. 9, TIMIȘOARA - 300612 tel./fax.: 0356/105103; E-mail: assistenthb@yahoo.com		MUNICIPIUL TIMIȘOARA		67 - P 71 / 2018
SPECIFICATIE	NUME	SEMNAȚURA	SCARA:	DENUMIRE PROIECT:
Sef proiect	ing. FLORESCU M.		1:250	AMENAJARE STRADA SPATARUL MILESCU
Proiectat	ing. FLORESCU M.			TITLU PLANȘA:
Desenat	ing. FLORESCU M.		DEC. 2019	PLAN DE SITUAȚIE
				PLANȘA NR.: 02

STRADA SPATARUL MILESCU

STRADA SPATARUL MILESCU

ÎNCEPUT PROIECT

SFÂRȘIT PROIECT

km 0+000.00

km 0+199.11

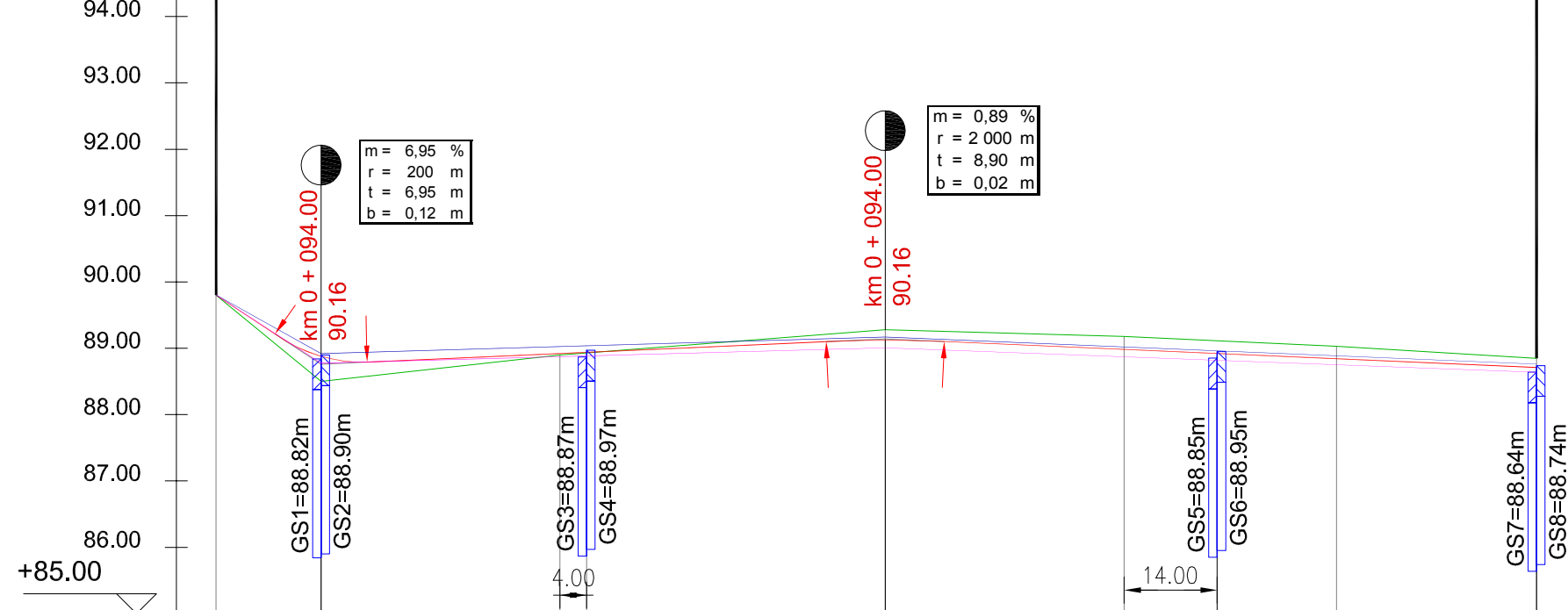

Diferențe în axă	+ - - - -	-	-	-	76	40	41	46
Declivități în axă	6.50% 16.00 m		0.45% 85.00 m			0.44% 98.11 m		
Cota proiect în axă	89.80 (88.76)	88.88	88.92	(89.14) 89.12		88.98	88.84	88.71
Declivități rigolă dreapta	5.50% 16.00 m		0.29% 85.00 m			0.44% 98.11 m		
Cota rigolă dreapta	89.80	88.92		89.17				88.76
Declivități rigolă stânga	6.00% 16.00 m		0.27% 85.00 m			0.42% 98.11 m		
Cota rigolă stânga	89.80	88.84		89.07				88.66
Cota teren în axă	89.80	88.50	88.90	89.28	89.18	89.03		88.85
Distanțe între picheteți		16.00	36.00	49.00	36.00	32.00	30.11	
Distanțe cumulate	0.00	16.00	52.00	1.00	37.00	69.00	99.11	
Picheteți	A	1	2	3	V1	4	B	
Aliniamente și curbe	Al = 137.00 m U=199g36c72cc Al = 62.11 m							
km. hm	hm 0			hm 1				

DETALIU STRUCTURA RUTIERA

sc 1:20

CAROSABIL

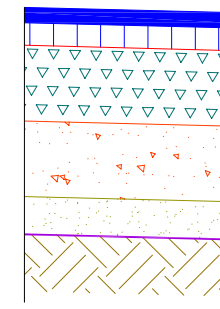

- 4 cm strat de uzura din beton asfaltic tip BA 16
- 6 cm strat de legatura din beton asfaltic deschis tip BAD 22,4
- 20 cm strat de fundatie din piatra sparta
- 20 cm strat de fundatie din balast
- 10 cm strat de forma din balast nisipos geotextil
- teren natural

VERIF./EXP.	NUME	SEMNATURA	CERINTA	REFERAT/EXPERTIZA NR./ DATA:	
VERIFICATOR-	conf. dr. ing. Ciprian COSTESCU		A4;B2;D		
Proiectare și consultanță în construcții Str. Umbrei nr. 9, TIMISOARA – 300612 tel./fax.: 0356/105103; E-mail: assistenthb@yahoo.com			BENEFICIAR:	PROIECT NR.:	
			MUNICIPIUL TIMIȘOARA	67 - P 71/ 2018	
SPECIFICATIE	NUME	SEMNATURA	SCARA:	DENUMIRE PROIECT:	FAZA:
Sef proiect	ing. FLORESCU M.		1:100	AMENAJARE STRADA SPATARUL MILESCU	PT+DDE +CS
Proiectat	ing. FLORESCU M.		1:20		
Desenat	ing. FLORESCU M.		DEC 2019	TITLU PLANSA:	PLANSA NR.:
				PROFIL LONGITUDINAL STRADA SPATARUL MILESCU	03

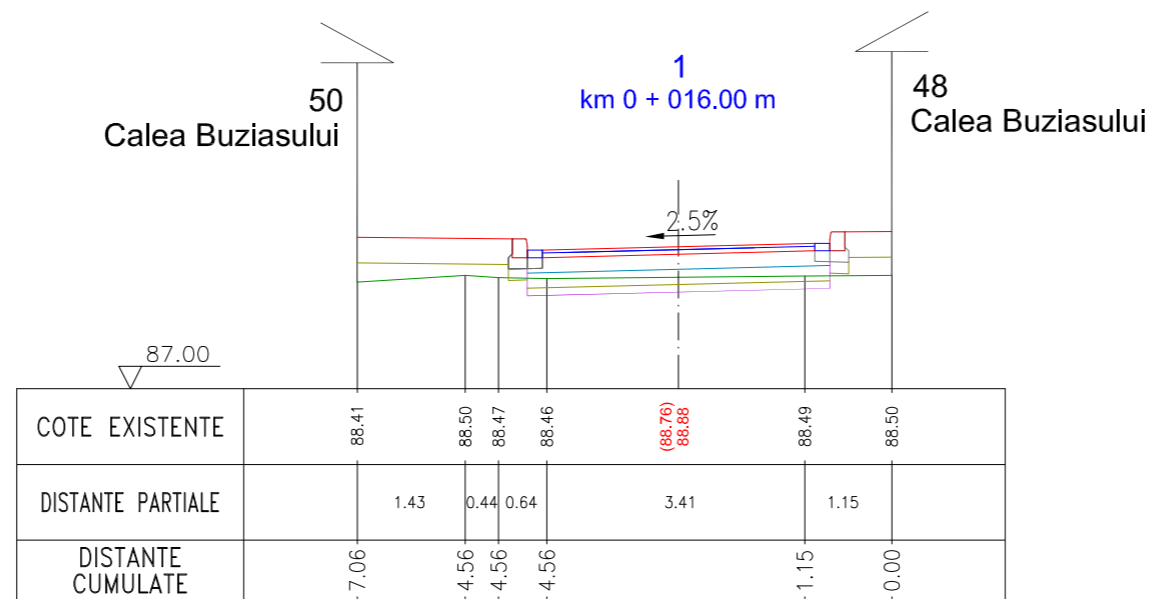

$L_{\text{pregatire platf.}} = 4.00 \text{ m}$
 $S_{\text{carosabil}} = 0.79 \text{ m}^2$
 $U_{\text{trotuar}} = 0.54 \text{ m}^2$
 $U_{\text{piatra sparta}} = 0.74 \text{ m}^2$
 $U_{\text{balast}} = 0.80 \text{ m}^2$
 $U_{\text{balast nisipos}} = 0.40 \text{ m}^2$

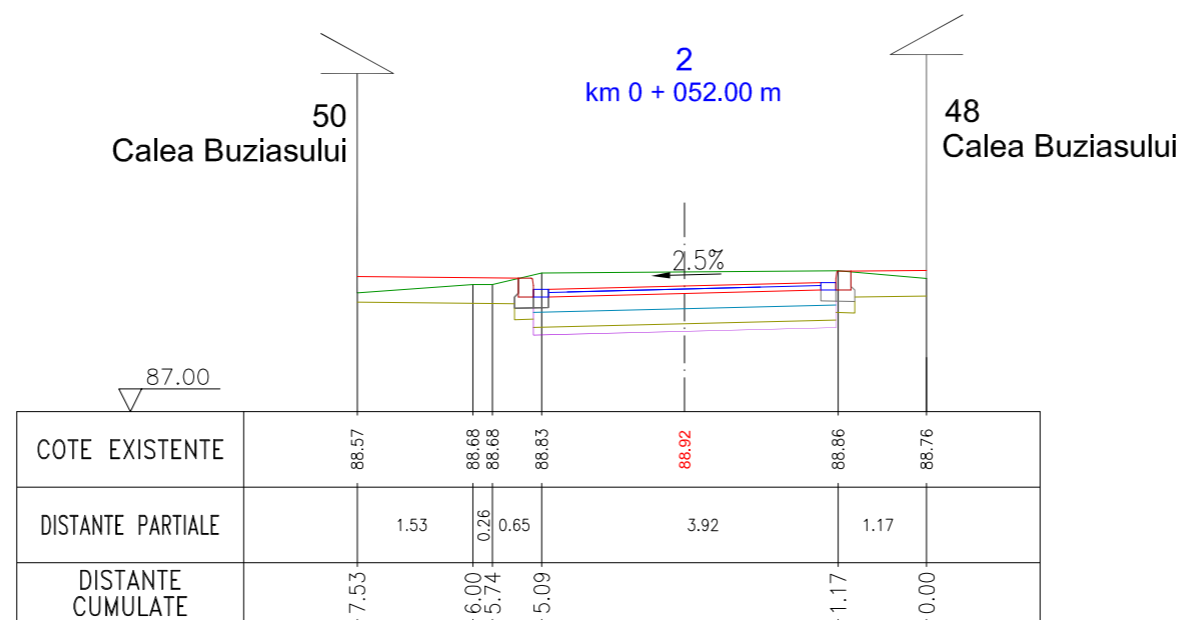

$L_{\text{pregatire platf.}} = 4.00 \text{ m}$
 $S_{\text{carosabil}} = 3.39 \text{ m}^2$
 $S_{\text{trotuar}} = 0.72 \text{ m}^2$
 $U_{\text{piatra sparta}} = 0.74 \text{ m}^2$
 $U_{\text{balast}} = 0.80 \text{ m}^2$
 $U_{\text{balast nisipos}} = 0.40 \text{ m}^2$

VERIF./EXP.	NUME	SEM NATURA	CERINTA	REFERAT/EXPERTIZA NR./ DATA:	
VERIFICATOR -	conf. dr. ing. Ciprian COSTESCU		A4;B2;D		
 ASSISTENT HB Proiectare și consultanță în construcții Str. Umbrei nr. 9, TIMISOARA – 300612 tel./fax.: 0356/105103; E-mail: assistenthb@yahoo.com			BENEFICIAR:	PROIECT NR.:	
			MUNICIPIUL TIMIȘOARA		68 - P 71 / 2018
SPECIFICATIE	NUME	SEM NATURA	SCARA:	DENUMIRE PROIECT:	FAZA:
Sef proiect	ing. FLORESCU M.		1:100	AMENAJARE STRADA SPATARUL MILESCU	PT+DE
Proiectat	ing. FLORESCU M.				TITLU PLANSA:
Desenat	ing. FLORESCU M.		DEC. 2019	PROFILURI TRANSVERSALE ÎN PICHEȚI	04 - 01

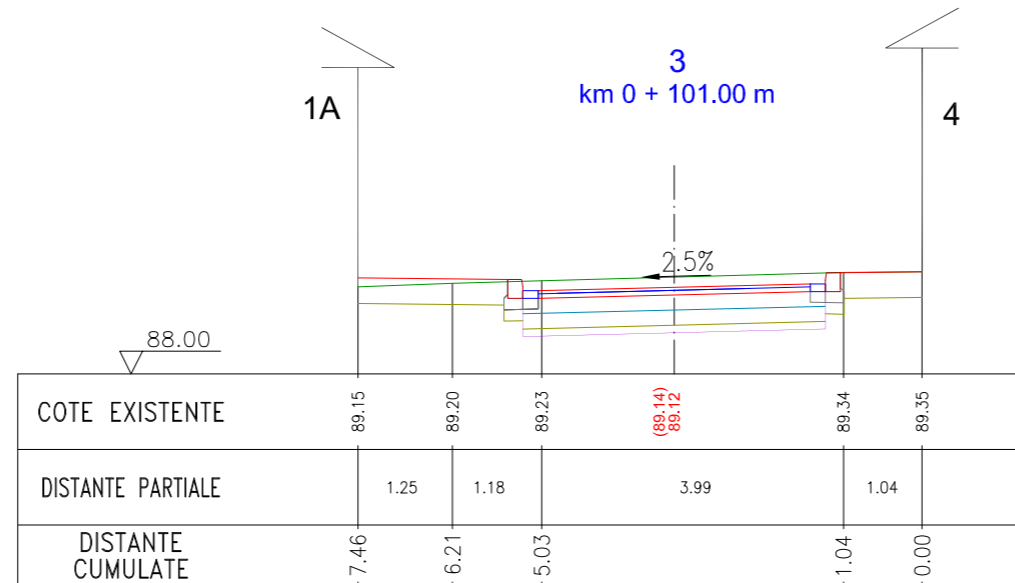

$L_{\text{pregatire platf.}} = 4.00 \text{ m}$
 $S_{\text{carosabil}} = 3.18 \text{ m}^2$
 $S_{\text{trotuar}} = 0.89 \text{ m}^2$
 $U_{\text{piatra sparta}} = 0.74 \text{ m}^2$
 $U_{\text{balast}} = 0.80 \text{ m}^2$
 $U_{\text{balast nisipos}} = 0.40 \text{ m}^2$

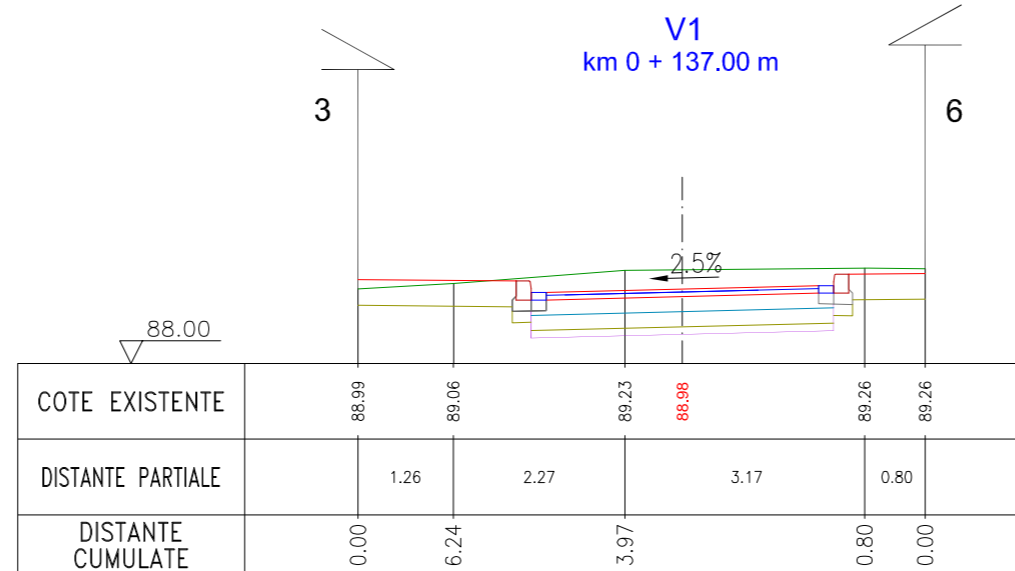

$L_{\text{pregatire platf.}} = 4.00 \text{ m}$
 $S_{\text{carosabil}} = 3.63 \text{ m}^2$
 $S_{\text{trotuar}} = 1.01 \text{ m}^2$
 $U_{\text{piatra sparta}} = 0.74 \text{ m}^2$
 $U_{\text{balast}} = 0.80 \text{ m}^2$
 $U_{\text{balast nisipos}} = 0.40 \text{ m}^2$

VERIF./EXP.	NUME	SEM NATURA	CERINTA	REFERAT/EXPERTIZA NR./ DATA:	
VERIFICATOR -	conf. dr. ing. Ciprian COSTESCU		A4;B2;D		
 ASSISTENT HB Proiectare și consultanță în construcții Str. Umbrei nr. 9, TIMISOARA - 300612 tel./fax.: 0356/105103; E-mail: assistenthb@yahoo.com			BENEFICIAR:	PROIECT NR.:	
			MUNICIPIUL TIMIȘOARA	68 - P 71 / 2018	
SPECIFICATIE	NUME	SEM NATURA	SCARA:	DENUMIRE PROIECT:	FAZA:
Sef proiect	ing. FLORESCU M.		1:100	AMENAJARE STRADA SPATARUL MILESCU	PT+DE
Proiectat	ing. FLORESCU M.			TITLU PLANSA:	PLANSA NR.:
Desenat	ing. FLORESCU M.		DEC. 2019	PROFILURI TRANSVERSALE ÎN PICHEȚI	04 - 02

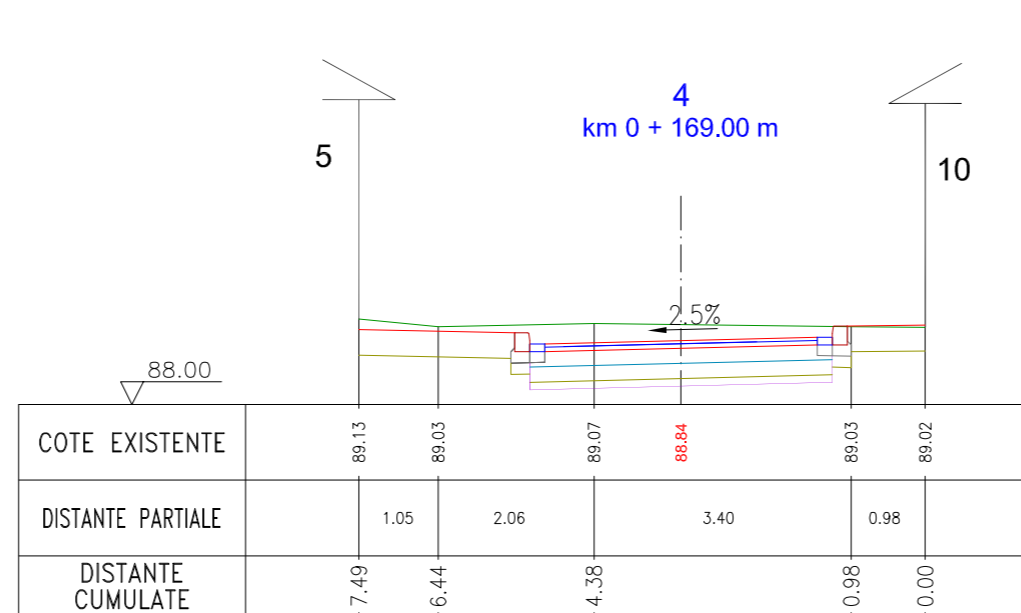

$L_{\text{pregatire platf.}} = 4.00 \text{ m}$
 $S_{\text{scarosabil}} = 3.51 \text{ m}^2$
 $S_{\text{trotuar}} = 1.21 \text{ m}^2$
 $U_{\text{piatra sparta}} = 0.74 \text{ m}^2$
 $U_{\text{balast}} = 0.80 \text{ m}^2$
 $U_{\text{balast nisipos}} = 0.40 \text{ m}^2$

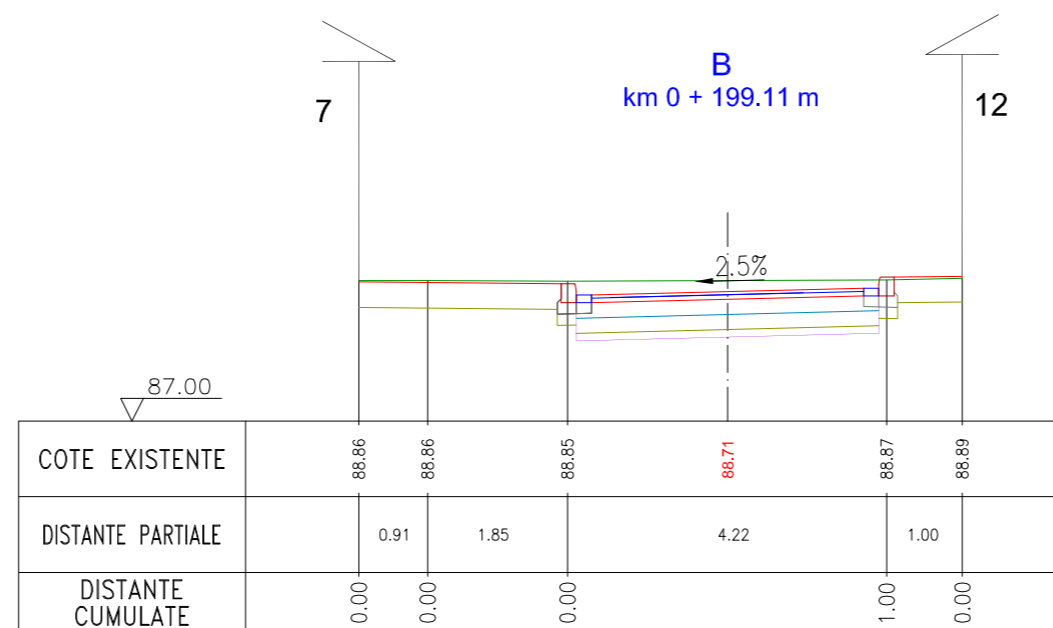

$L_{\text{pregatire platf.}} = 4.00 \text{ m}$
 $S_{\text{scarosabil}} = 3.24 \text{ m}^2$
 $S_{\text{trotuar}} = 1.25 \text{ m}^2$
 $U_{\text{piatra sparta}} = 0.74 \text{ m}^2$
 $U_{\text{balast}} = 0.80 \text{ m}^2$
 $U_{\text{balast nisipos}} = 0.40 \text{ m}^2$

VERIF./EXP.	NUME	SEM NATURA	CERINTA	REFERAT/EXPERTIZA NR./ DATA:	
VERIFICATOR-	conf. dr. ing. Ciprian COSTESCU		A4;B2;D		
 ASSISTENT HB Proiectare și consultanță în construcții Str. Umbrei nr. 9, TIMISOARA – 300612 tel./fax.: 0356/105103; E-mail: assistenthb@yahoo.com			BENEFICIAR:	PROIECT NR.:	
			MUNICIPIUL TIMIȘOARA	68 - P 71 / 2018	
SPECIFICATIE	NUME	SEM NATURA	SCARA:	DENUMIRE PROIECT:	FAZA:
Sef proiect	ing. FLORESCU M.		1:100	AMENAJARE STRADA SPATARUL MILESCU	PT+DE
Proiectat	ing. FLORESCU M.			TITLU PLANSA:	PLANSA NR.:
Desenat	ing. FLORESCU M.		DEC. 2019	PROFILURI TRANSVERSALE ÎN PICHEȚI	04 - 03

BORDURI:	
Beton clasa:	C 30/37
Clasa de expunere:	XF4
Clasa de cloruri:	CI 1,0
Tip ciment:	CEM I 32,5R
FUNDAȚIE BORDURI:	
Beton clasa:	C 25/30
Clasa de expunere:	XF1
Clasa de tasare:	S3
Dmax:	31 mm
Raport A/C:	0,50
Clasa de cloruri:	CI 1,0
Tip ciment:	CEM I 32,5R

PROFIL TRANSVERSAL TIP

scara 1:50

se aplică pe **str. SPATARUL MILESCU**

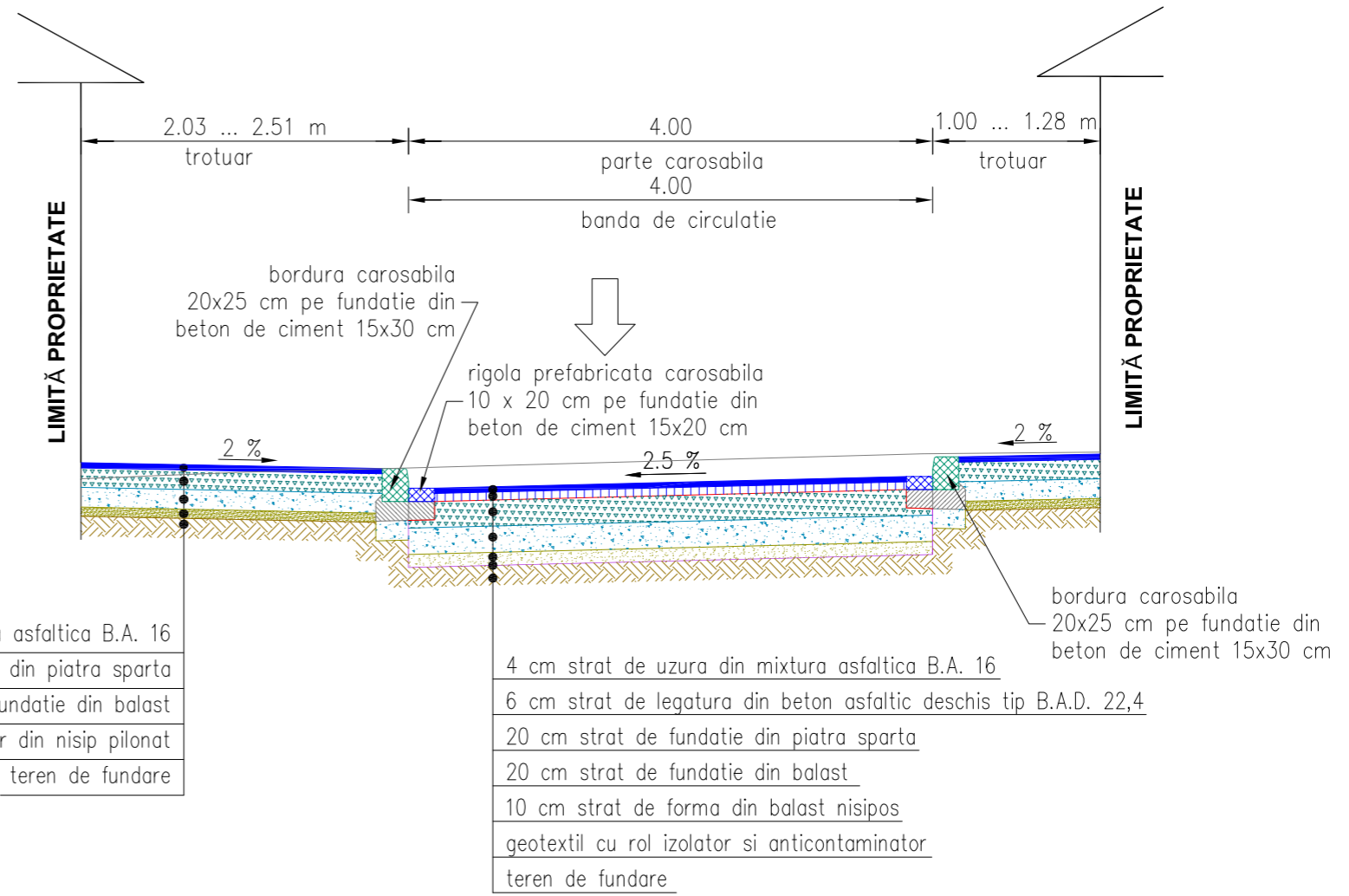

4 cm strat de uzura din mixtura asfaltica B.A. 16
 15 cm strat de fundatie din piatra sparta
 15 cm strat de fundatie din balast
 7 cm strat izolator din nisip pilonat
 teren de fundare

4 cm strat de uzura din mixtura asfaltica B.A. 16
 6 cm strat de legatura din beton asfaltic deschis tip B.A.D. 22,4
 20 cm strat de fundatie din piatra sparta
 20 cm strat de fundatie din balast
 10 cm strat de forma din balast nisipos
 geotextil cu rol izolator si anticontaminator
 teren de fundare

DETALIU STRUCTURĂ RUTIERĂ CAROSABIL

sc 1:20

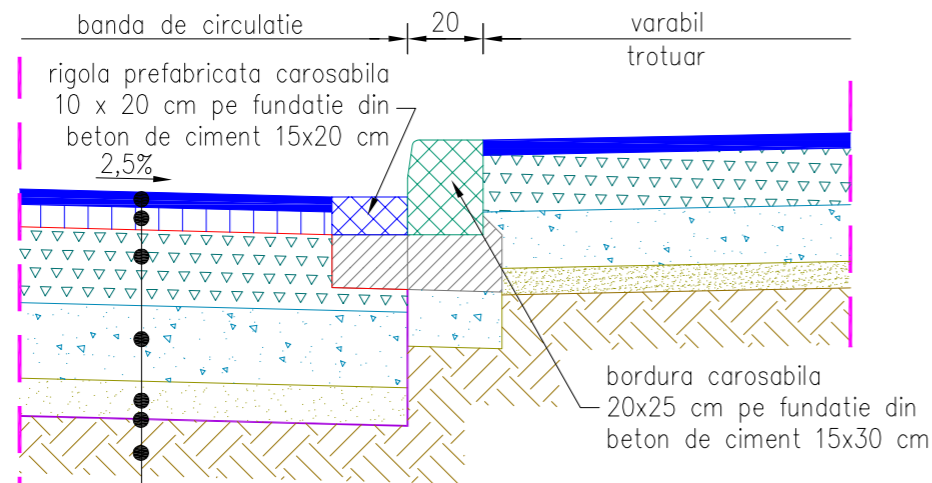

4 cm strat de uzura din mixtura asfaltica B.A. 16
 6 cm strat de legatura din beton asfaltic deschis tip B.A.D. 22,4
 20 cm strat de fundatie din piatra sparta
 20 cm strat de fundatie din balast
 10 cm strat de forma din balast nisipos
 geotextil cu rol izolator si anticontaminator
 teren de fundare

VERIF./EXP.	NUME	SEMNETURA	CERINTA	REFERAT/EXPERTIZA NR./ DATA:	
VERIFICATOR -	conf. dr. ing. Ciprian COSTESCU		A4;B2;D		
 ASSISTENT HB Proiectare și consultanță în construcții Str. Umbrei nr. 9, TIMISOARA – 300612 tel./fax.: 0356/105103; E-mail: assistenthb@yahoo.com			BENEFICIAR:	PROIECT NR.:	
			MUNICIPIUL TIMIȘOARA	67 - P 71 / 2018	
SPECIFICATIE	NUME	SEMNETURA	SCARA:	DENUMIRE PROIECT:	FAZA:
Sef proiect	ing. FLORESCU M.		1:50	STRADA SPATARUL MILESCU	PT+DE
Proiectat	ing. FLORESCU M.		1:20		
Desenat	ing. FLORESCU M.		DEC. 2019	TITLU PLANSA:	PLANSA NR.:
				PROFIL TRANSVERSAL TIP	05

CALCULUL VOLUMELOR DE TERASAMENTE - STRADA SPATARUL MILESCU

Nr. crt.	Pichet	Poziție KM	Distanțe între picheti	Distanță aplicată [m]	Săpătură carosabil		Strat de fundație din balast nisipos la carosabil		Strat de fundație din balast la carosabil		Strat de fundație din piatră spartă la carosabil		Umplutură trotuar		Săpătură trotuare		Pregătire platformă	
					S [mp]	V [mc]	S [mp]	V [mc]	S [mp]	V [mc]	S [mp]	V [mc]	S [mp]	V [mc]	S [mp]	V [mc]	L [m]	S [mp]
1	A	0+ 000,00		8,00	0,00	6,32	0,40	3,20	0,80	6,40	0,74	5,92	0,00	4,32	0,00	0,00	4,00	32,00
2	1	0+ 016,00	16,00	26,00	0,79	20,54	0,40	10,40	0,80	20,80	0,74	19,32	0,54	14,04	0,00	0,00	4,00	104,00
3	2	0+ 052,00	36,00	42,50	3,39	144,08	0,40	17,00	0,80	34,00	0,74	31,45	0,00	0,00	0,72	30,60	4,00	170,00
4	3	0+ 101,00	49,00	42,50	3,18	135,15	0,40	17,00	0,80	34,00	0,74	31,45	0,00	0,00	0,89	37,83	4,00	170,00
5	V1	0+ 137,00	36,00	34,00	3,63	123,42	0,40	13,60	0,80	27,20	0,74	25,16	0,00	0,00	1,01	34,34	4,00	136,00
6	4	0+ 169,00	32,00	31,06	3,51	109,00	0,40	12,42	0,80	24,84	0,74	22,98	0,00	0,00	1,21	37,58	4,00	124,22
14	B	0+ 199,11	30,11	15,06	3,24	48,78	0,40	6,02	0,80	12,04	0,74	11,14	0,00	0,00	1,25	18,22	4,00	60,22
TOTAL			199,11	199,11		587,29		79,64		159,29		147,42		18,36		158,56		796,44
					588		80		160		148		19		159		797	

VERIF./EXP.	NUME	SEM NATURA	CERINTA	REFERAT/EXPERTIZA NR./ DATA:
VERIFICATOR-				
 ASSISTENT HB Proiectare și consultanță în construcții Str. Umbrei nr. 9, TIMISOARA – 300612 tel./fax.: 0356/105103; E-mail: assistenthb@yahoo.com			BENEFICIAR:	PROIECT NR.:
			MUNICIPIUL TIMIȘOARA	67 - P 71 / 2018
SPECIFICATIE	NUME	SEM NATURA	SCARA:	DENUMIRE PROIECT:
Sef proiect	ing. FLORESCU M.		%	AMENAJARE STRADA SPATARUL MILESCU
Proiectat	ing. FLORESCU M.			TITLU PLANSA:
Desenat	ing. FLORESCU M.		DEC. 2019	CALCULUL VOLUMELOR DE TERASAMENTE
				PLANSA NR.:
				06

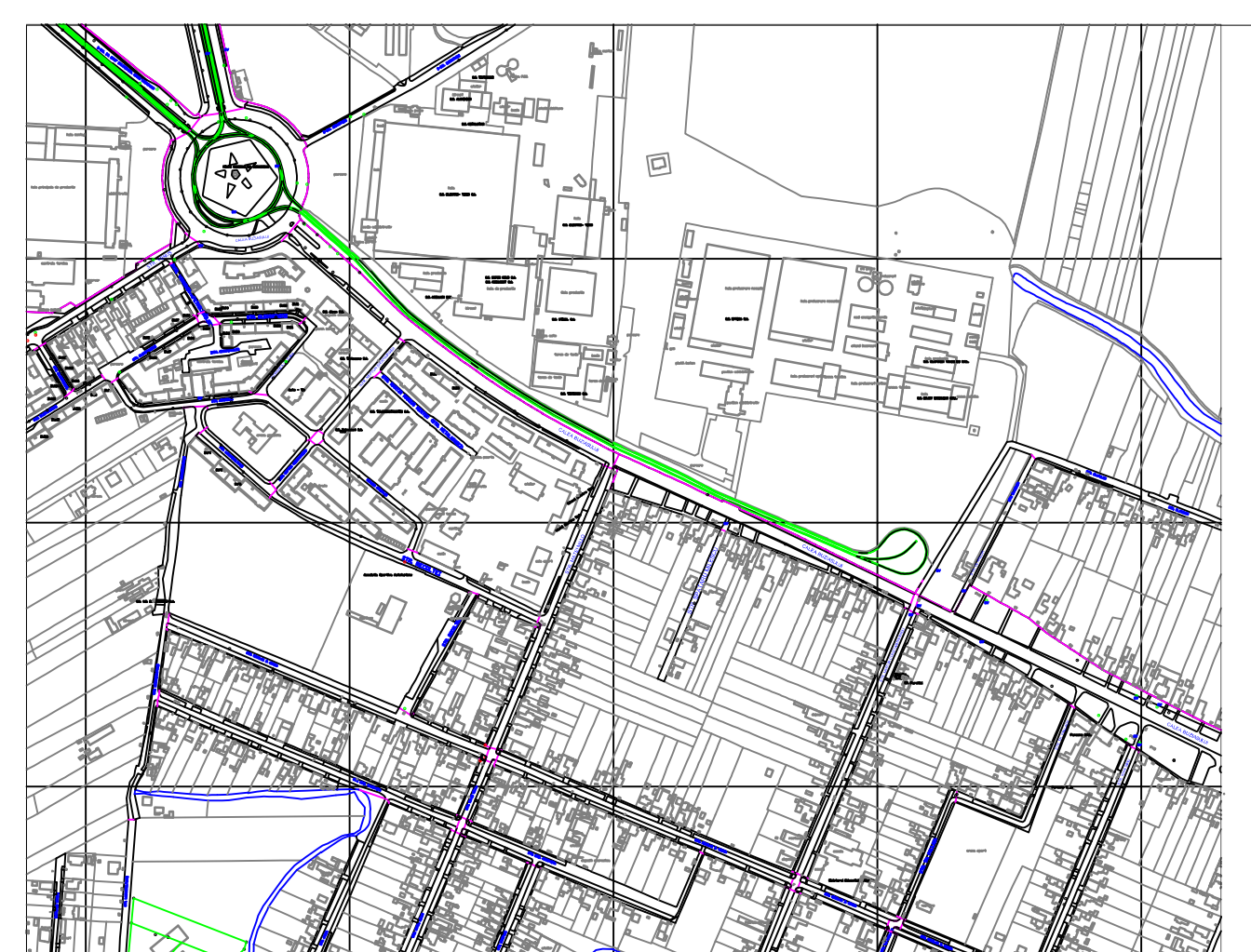
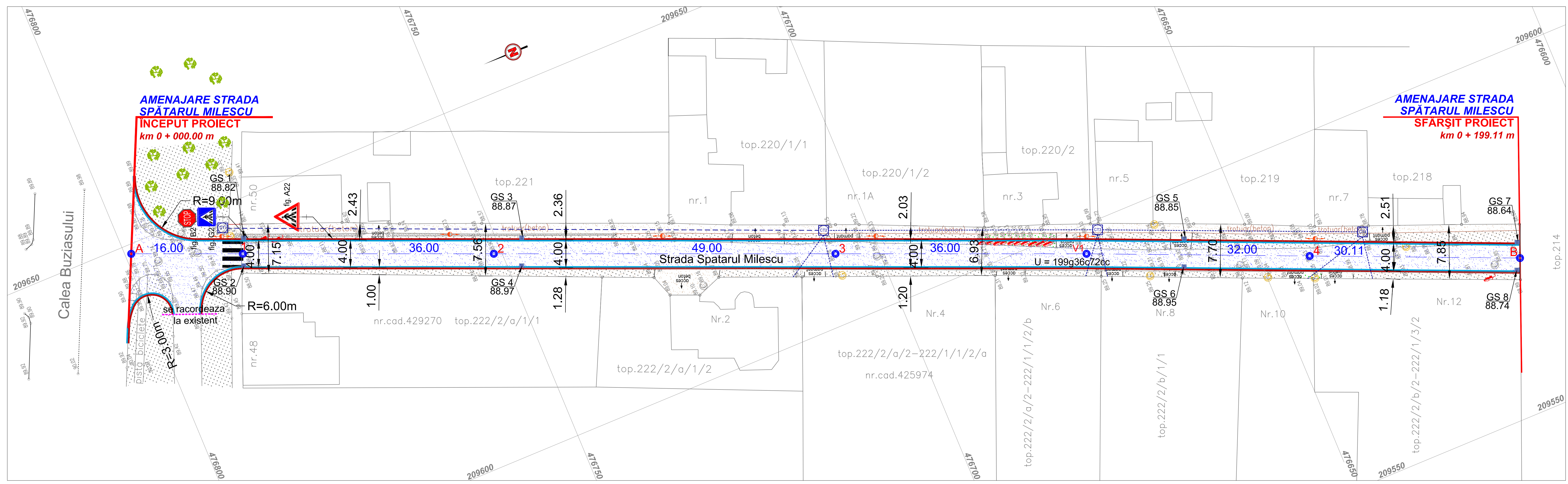

LEGENDA:

- BORDURA CAROSABILA PROIECTATA 20 X 25 CM
- RIGOLA CAROSABILA PROIECTATA 10 X 20 CM
- PARTE CAROSABILA PROIECTATA CU IMBRACAMINTE BITUMINOASA
- TROTUARE PROIECTATE CU IMBRACAMINTE BITUMINOASA
- STALPI DIN BETON EXISTENTI
- CAMINE DIVERSE EXISTENTE
- HIDRANTI EXISTENTI
- POMI AFECTATI DE LUCRARILE DE MODERNIZARE - 13 buc.
- SE VOR PLANTA 11 buc. POMI - in locuri unde nu se vor afecta retelele subterane conform plansei (2 pomi afectati de lucrari sunt fructiferi)
- CANALIZATIE TEHNICA PROIECTATA
- CAMINE DE TRAGERE
- GURI DE SCURGERE

VERIF./EXP.	NUME	SEMNATURA	CERINTA	REFERAT/EXPERTIZA NR./ DATA:
VERIFICATOR-	conf. dr. ing. Ciprian COSTESCU		A4:B2:D	
ASSISTENT HB Proiectare și consultanță în construcții		BENEFICIAR:		PROIECT NR.:
Str. Umbrei nr. 9, TIMISOARA - 300612 tel./fax.: 0356/105103; E-mail: assistenthb@yahoo.com		MUNICIPIUL TIMISOARA		67 - P 71 / 2018
SPECIFICATIE	NUME	SEMNATURA	SCARA:	DENUMIRE PROIECT:
Sef proiect	ing. FLORESCU M.		1:250	AMENAJARE STRADA SPATARUL MILESCU
Proiectat	ing. FLORESCU M.			TITLU PLANSA:
Desenat	ing. FLORESCU M.		DEC. 2019	PLAN DE SITUATIE - CANALIZATIE TEHNICA
				PLANSA NR.: 07

PROFIL TRANSVERSAL TIP

canalizatie tehnica
subtraversari

Scara 1:50

SUBTRAVERSARE CANALIZATIE TEHNICA

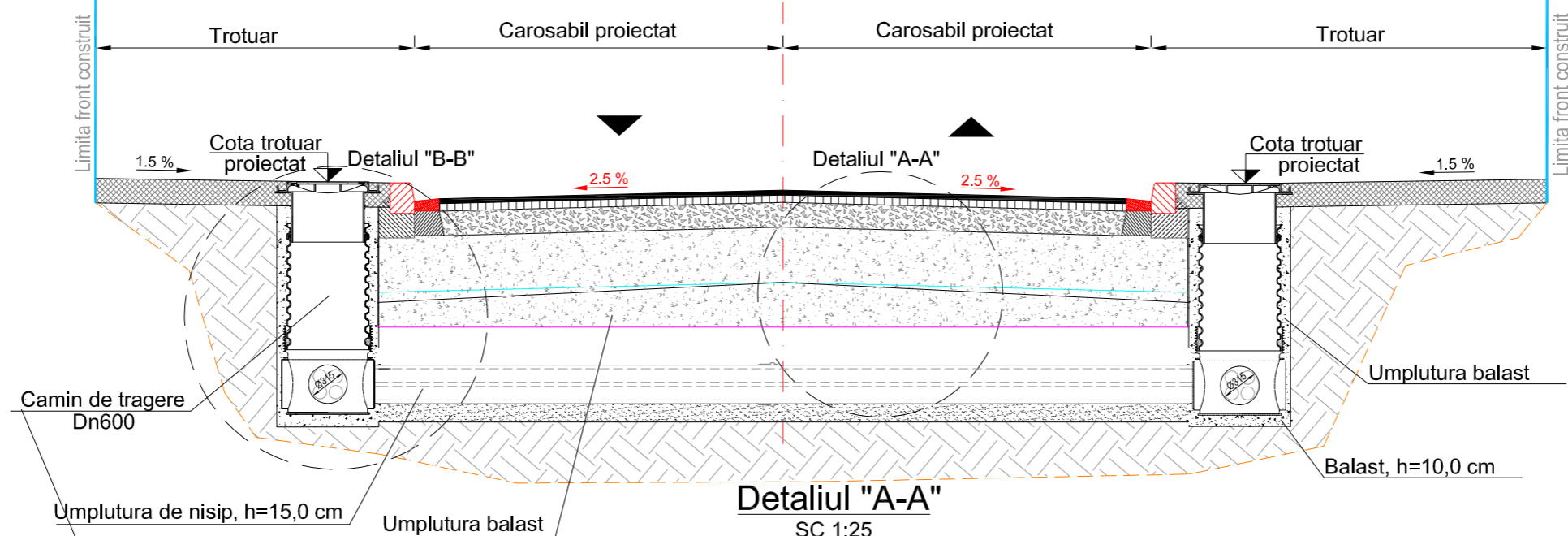

Detaliul "A-A"

SC 1:25

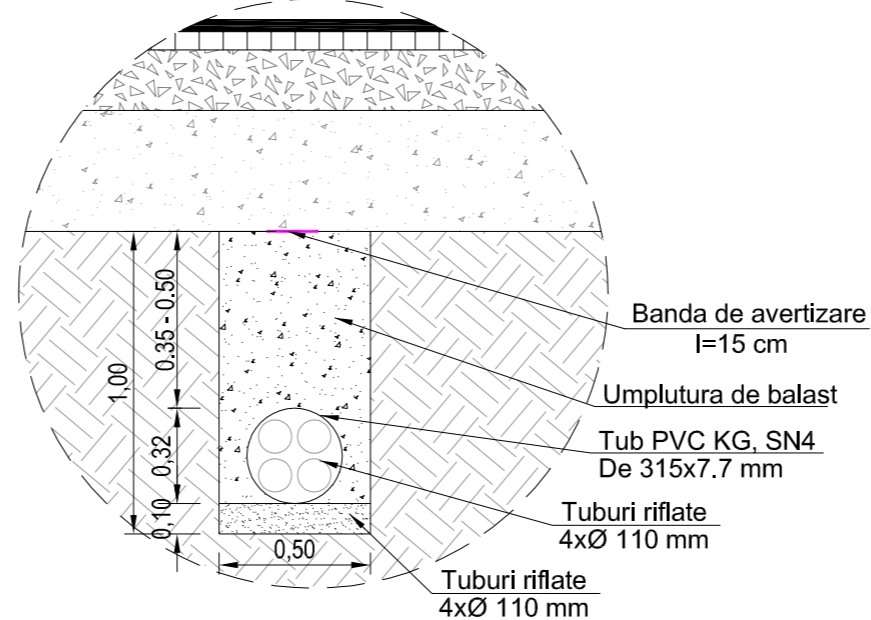

Detaliul "B-B"

SC 1:25

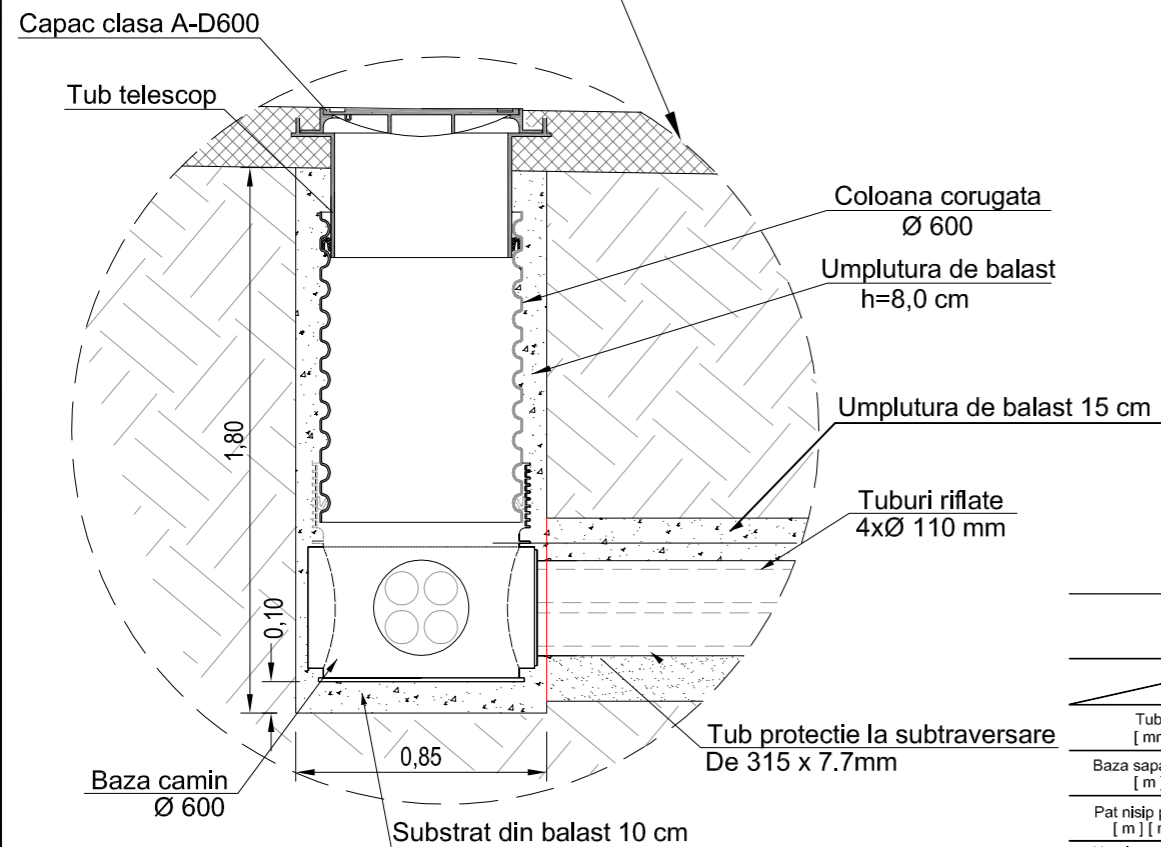

**CONSUMURI RESURSE
PENTRU TUB PVC KG Sn4**

	SUB STRUCTURA RUTIERA	SUB ZONA VERDE
Tub D [mm]	315	315
Baza sapatura b [m]	0.50	0.50
Pat nisip pozare [m] [mc/ml]	0.10/0.05	0.10/0.05
Umplutura peste tub [m] [mc/ml]	0.50/ 0.33	0.15/ 0.15
Tub riflat Ø 110 [mlØ110 / ml canalizatie]	4 / 4	4 / 4

VERIF./EXP.	NUME	SEM NATURA	CERINTA	REFERAT/EXPERTIZA NR./ DATA:
VERIFICATOR -	prof. dr. ing. C-tin FLORESCU		Is	
 S.C. DELTA PROJECT S.R.L. Strada 1 DECEMBRIE, nr. 27/a, 300232, TIMISOARA Tel./Fax: 0356 105 103 E-mail: delta.proiect@yahoo.com CUI: J35 / 1445 / 2002 ORC: RO 14878525	BENEFICIAR:		PROIECT NR.:	
	MUNICIPIUL TIMIȘOARA		67 - P 71 / 2018	
SPECIFICATIE	NUME	SEM NATURA	SCARA:	DENUMIRE PROIECT:
Sef proiect	ing. FLORESCU M.		1:50 1:25	AMENAJARE STRADA SPATARUL MILESCU
Proiectat	ing. FLORESCU M.		Dec. 2019	TITLU PLANSA:
Desenat	ing. FLORESCU M.			PROFIL TRANSVERSAL TIP CANALIZAȚIE TEHNICĂ SUBTRAVERSĂRI
				PLANSA NR.:
				08

CAMIN DE TRAGERE HDPE Dn600

sc 1:10

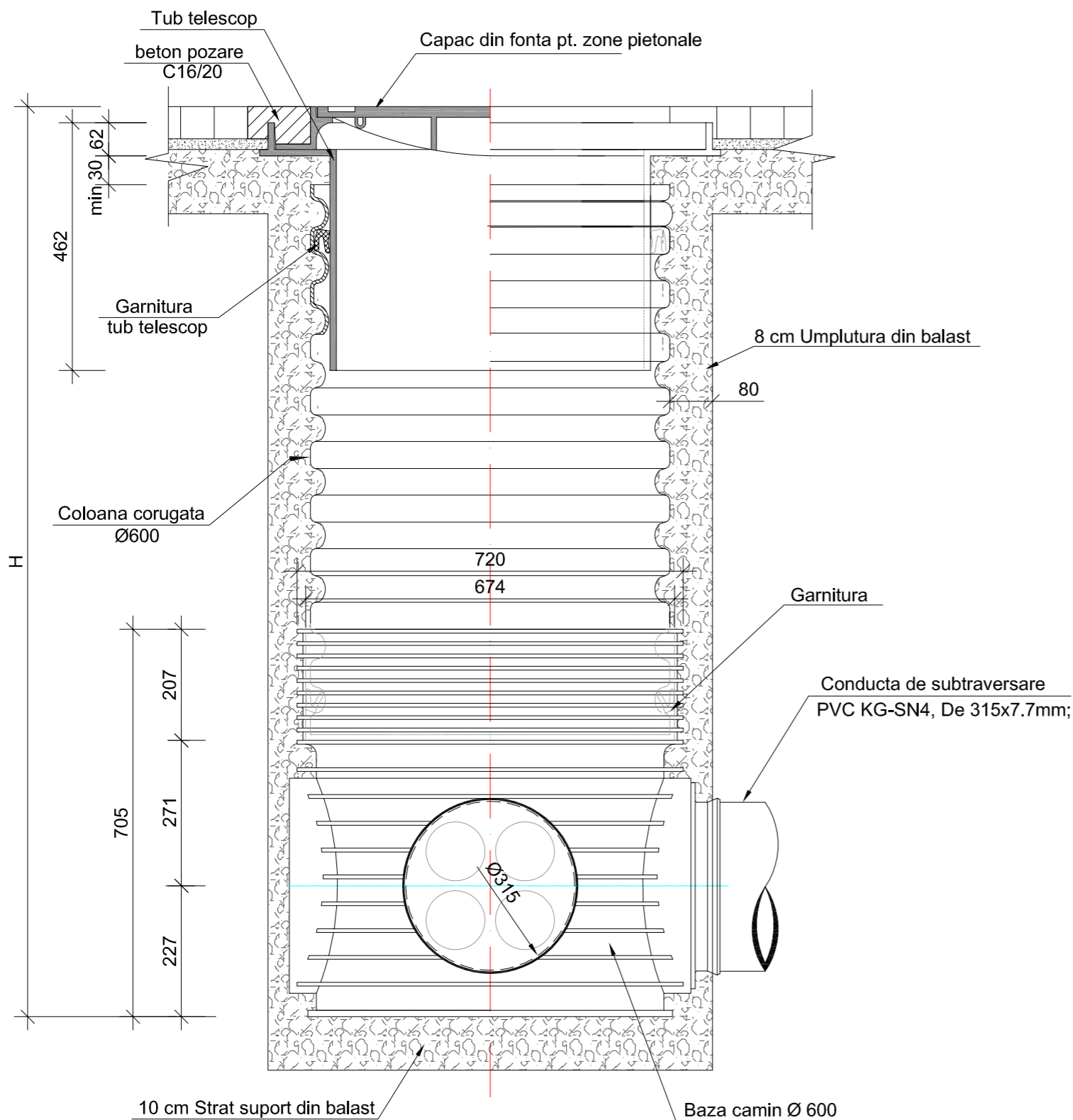

RAMA+CAPAC NECAROSABIL

DIN FONTA A15/DN 600

sc 1:10

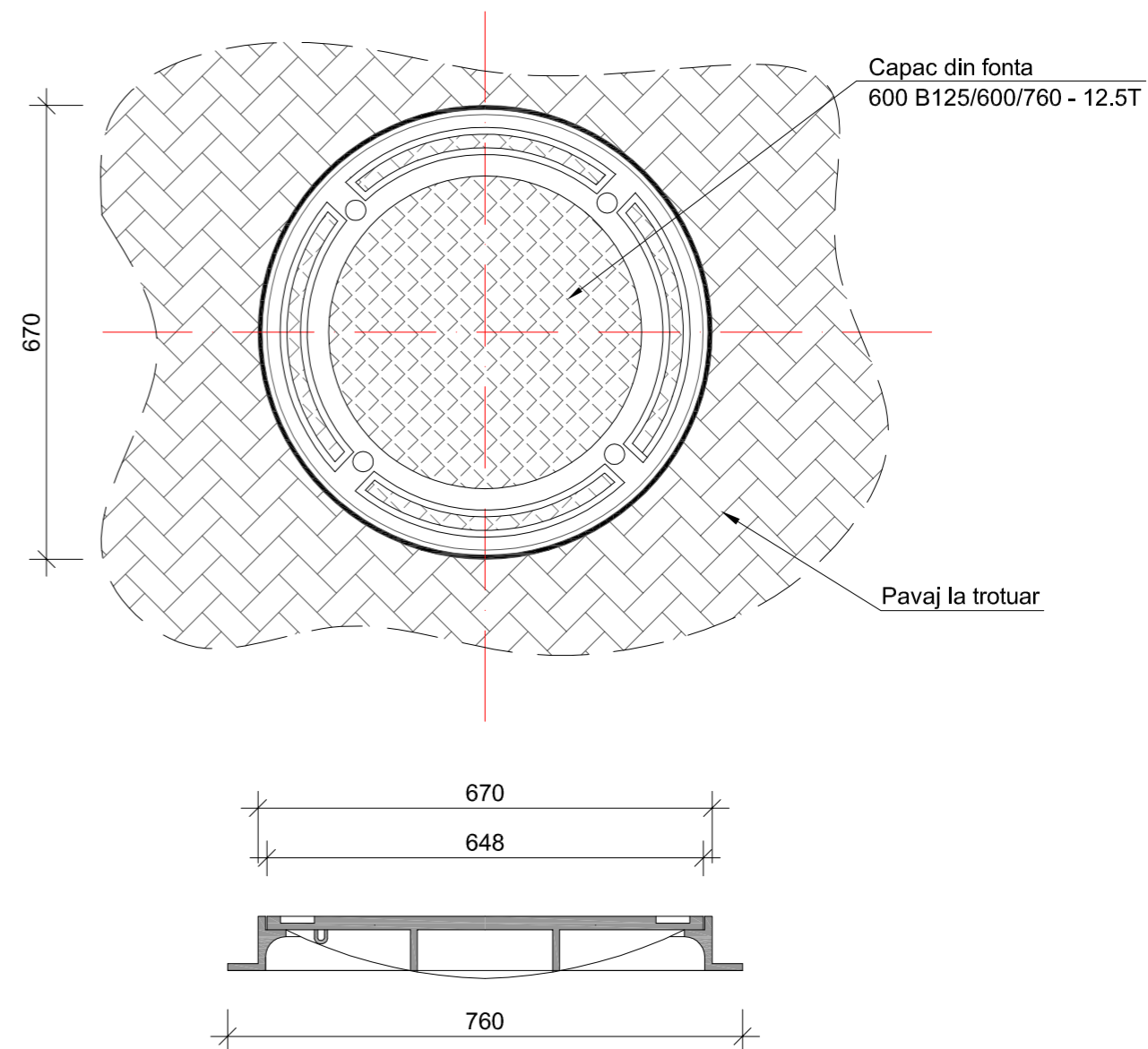

CONSUMURI DE RESURSE PENTRU CAMIN DE TRAGERE HDPE Dn 600mm

TERASAMENTE :

sapatura : 1.20 mc
fundatie balast : 0,07 mc
umplutura balast: 0.25 mc

CAMIN HDPE-Dn600mm:

baza PP, tip I : 1 buc
coloana corugata Ø600mm: 1 buc
garnitura de cauciuc: 2 buc
tub telesopic camin A15/250: 1 buc
capac si rama clasa A15/250: 1 buc
Beton pozare C16/20 : 0.10 mc

VERIF./EXP.	NUME	SEM NATURA	CERINTA	REFERAT/EXPERTIZA NR./ DATA:	
VERIFICATOR-	prof. dr. ing. C-tin FLORESCU		Is		
	S.C. DELTA PROJECT S.R.L. Strada 1 DECEMBRIE, nr. 27/a, 300232, TIMISOARA Tel./Fax: 0356 105 103 E-mail: delta.proiect@yahoo.com CUI: J35 / 1445 / 2002 ORC: RO 14878525			BENEFICIAR:	PROIECT NR.:
				MUNICIPIUL TIMIȘOARA	67 - P 71 / 2018
SPECIFICATIE	NUME	SEM NATURA	SCARA:	DENUMIRE PROIECT:	FAZA:
Sef proiect	ing. FLORESCU M.		1:10	AMENAJARE STRADA SPATARUL MILESCU	PT+DDE+CS
Proiectat	ing. FLORESCU M.			TITLU PLANSA:	PLANSA NR.:
Desenat	ing. FLORESCU M.		DEC. 2019	DETALIU CĂMIN DE TRAGERE	09

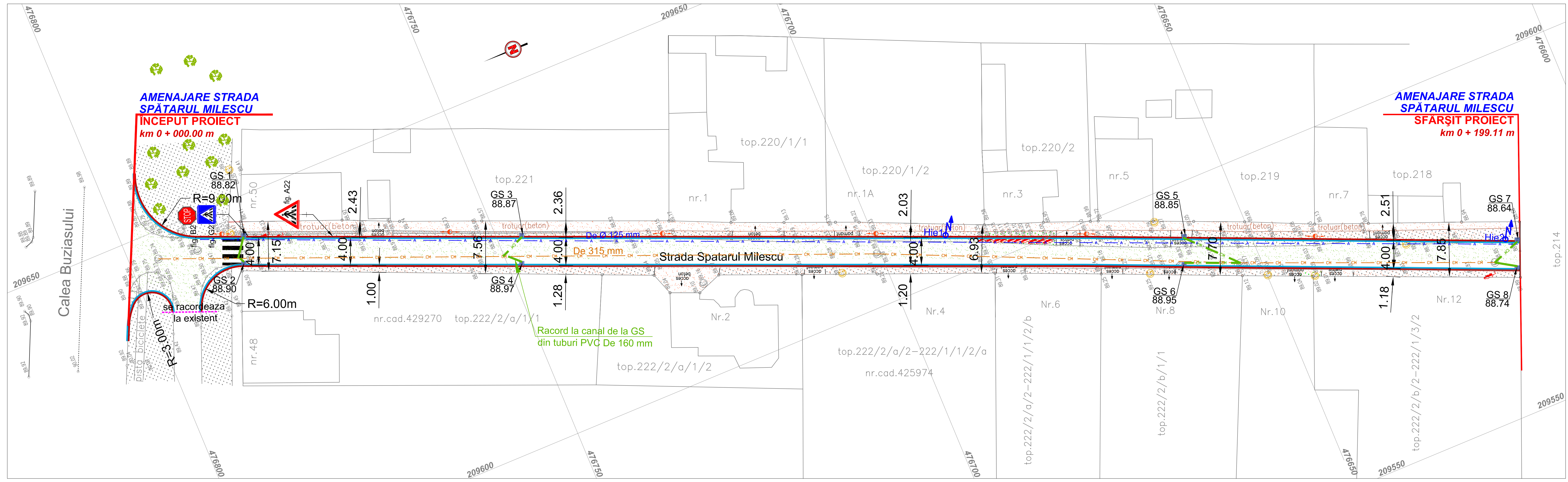

LEGENDA:

- BORDURĂ CAROSABILĂ PROIECTATĂ 20 X 25 CM
- RIGOLĂ CAROSABILĂ PROIECTATĂ 10 X 20 CM
- PARTE CAROSABILĂ PROIECTATĂ CU ÎMBRĂCĂMINTE BITUMINOASĂ
- TROTUAR PROIECTATE CU ÎMBRĂCĂMINTE BITUMINOASĂ
- STĂLPI DIN BETON EXISTENȚI
- CĂMINI DIVERSE EXISTENTE
- HIDRANȚI EXISTENȚI
- POMI AFECTATI DE LUCRARILE DE MODERNIZARE - 13 buc.
- SE VOR PLANTA 11 buc. POMI - In locuri unde nu se vor afecta retelele subterane conform planșei (2 pomi afectati de lucrari sunt fructiferi)
- CONDUCTA DE APA EXISTENTA
- CANAL EXISTENT
- GURI DE SCURGERE
- RACORD DE LA GS LA CANALIZARE DIN PVC-KG De 160mm
- HIDRANȚI PROIECTATI

VERIF./EXP.	NUME	SEMNTATURA	CERINTA	REFERAT/EXPERTIZA	NR./ DATA:
VERIFICATOR-	prof. dr. ing. C-în FLORESCU		Is		
 DELTA PROJECT Proiectare editura	S.C. DELTA PROJECT S.R.L. Strada 1 DECEMBRIE, nr. 271a, 300232, TIMISOARA Tel./Fax: 0356 105 103 E-mail: delta.project@yahoo.com CUI: J35 / 1445 / 2002 ORC: RO 14878525			BENEFICIAR:	PROIECT NR.:
				MUNICIPIUL TIMIȘOARA	67 - P 71 / 2018
SPECIFICATIE	NUME	SEMNTATURA	SCARA:	DENUMIRE PROIECT:	FAZA:
Sef proiect	ing. FLORESCU M.		1:250	AMENAJARE STRADA SPATARUL MILESCU	PT+DDE +CS
Proiectat	ing. Cotoarba L.			TITLU PLANSA:	PLANSA NR.:
Desenat	ing. Cotoarba L.		DEC. 2019	PLAN DE SITUATIE EDILITARE	01-ED

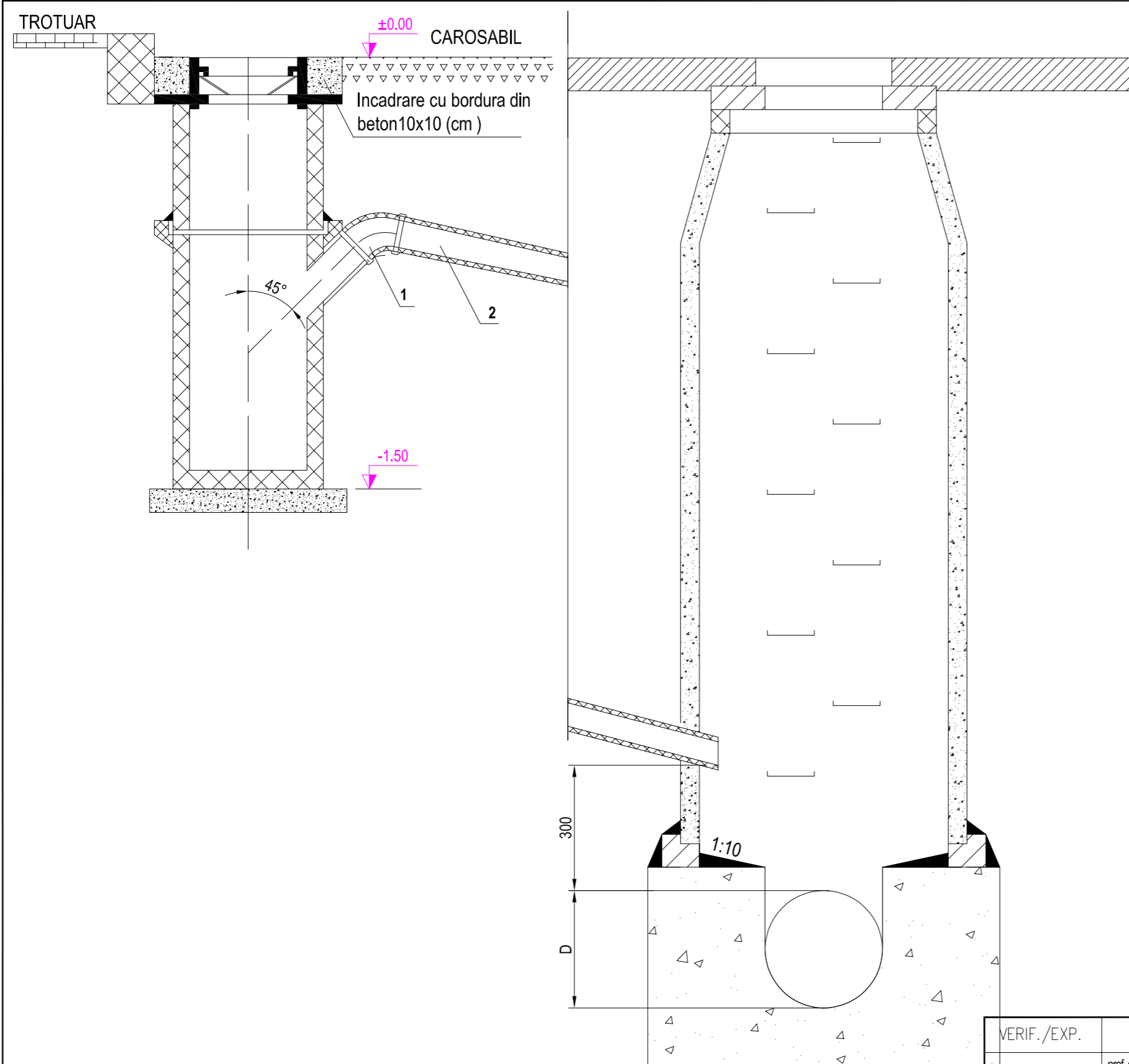

LEGENDA:

1 - Cot la 45° din PVC-KG, SN4, Dn 160 mm

2 - Tub din teava din PVC-KG, SN4, Dn 160 mm

NOTA:

- Pentru coordonare vezi plansa 01 - ED
- Gurile de scurgere se vor executa conform STAS 6701, STAS 3272;
- Capacele si ramele caminelor de vizitare vor fi din fonta conf. STAS 2308 - 81, tip IV carosabile;
- Capacele caminelor de vizitare se vor aduce la cota sistematizata a terenului.

VERIF./EXP.	NUME	SEMNETURA	CERINTA	REFERAT/EXPERTIZA NR./ DATA:		
VERIFICATOR -	prof. dr. ing. C-tin FLORESCU		Is			
		S.C. DELTA PROJECT S.R.L. Strada 1 DECEMBRIE, nr. 27/a, 300232, TIMISOARA Tel./Fax: 0356 105 103 E-mail: delta.proiect@yahoo.com CUI: J35 / 1445 / 2002 ORC: RO 14878525		BENEFICIAR: MUNICIPIUL TIMIȘOARA		PROIECT NR.: 67 - P 71 / 2018
SPECIFICATIE	NUME	SEMNETURA	SCARA:	DENUMIRE PROIECT:		FAZA:
Sef proiect	ing. FLORESCU M.		%	AMENAJARE STRADA SPATARUL MILESCU		PT+DDE+ CS
Proiectat	ing. Cotoarba L.			TITLU PLANSA:		PLANSA NR.:
Desenat	ing. Cotoarba L.		DEC. 2019	DETALIU RACORD GURI DE SCURGERE		02-ED