

# PRINCIPII DE URBANIZARE ÎN ZONĂ

P.U.Z. "DEZVOLTARE ZONĂ AGREMENT, SPORT ȘI FUNCȚIUNI CONEXE"

PROFIL TRANSVERSAL TIP A-A,  
CENTURA OCULTOARE TIMISOARA SUD

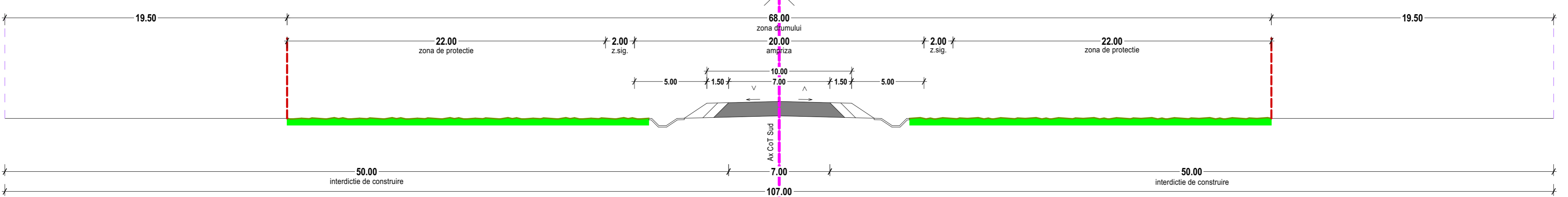

PROFIL TRANSVERSAL TIP PTT1 - DRUM COLECTOR PROPUȘ

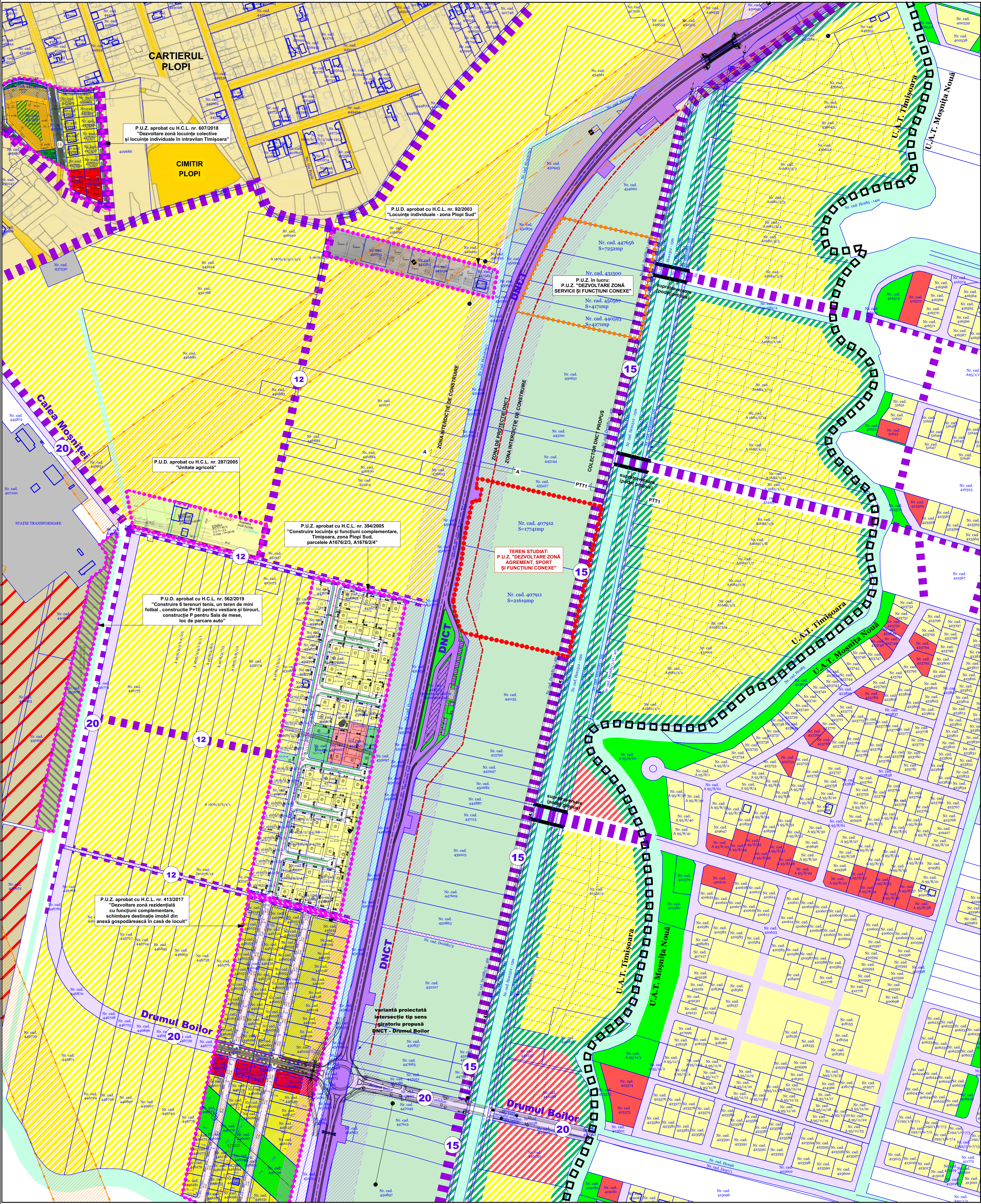
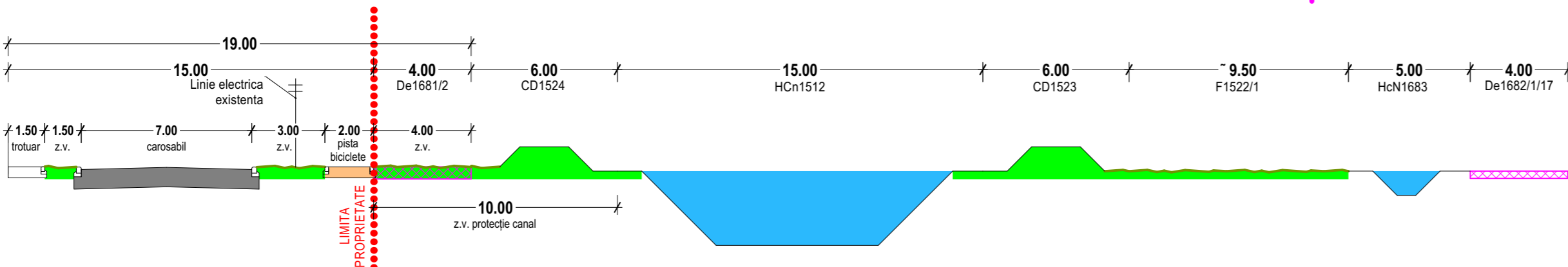

- LEGENDA LINII ȘI SIMBOLURI FOLOSITE**
- Limita de proprietate a terenului ce face obiectul P.U.Z.
  - Limita cadastrală conform suportului topografic
  - Limita U.A.T. (Timișoara - Moșnița Nouă)
  - Limita Culoar LEA 400kV Timișoara - Aрад
  - Limita Culoar LEA 400kV Reșița - Timișoara - Săcălaz
  - Corțur carosabil
  - Construcție
  - Teuș canal de desecare
  - Terenuri reglementate prin documentații de urbanism aprobate
  - Documentații de urbanism în lucru
  - Limita zona de protecție DNCT (ZPZ de la marginea zonei de siguranță) - conf. A-A
  - Stație trasă tensiune (LEA-400kV Timișoara - Aрад)
  - Stație electric metal
  - Stație electric lemn
  - Capac vizitare apă-canal

- ZONIFICARE**
- Zonă căi de comunicație rutieră și amenajări aferente DNCT
  - Zonă căi de comunicație rutieră și amenajări aferente drumurilor de importanță locală
  - Zonă cu interdicție de construcție (50m de la marginea părți carosabile)
  - Traseu final profil transversal de drum propus
  - Culoar de protecție a culoarelor LEA 400kV
  - Canale de desecare
  - Zonă pentru unități agricole / spații verzi / agrement
  - Reglementată conform PUZ aprobat cu HCL 35/2002
  - Funcțiuni complementare - unități deocrotire, servicii, spații expo-prezentare, sedii firmă, birouri, amenajări spații verzi

- ZONIFICARE REGLEMENTATĂ:**
- Terenuri reglementate prin documentații de urbanism având ca funcțiuni dominante: locuiri și funcțiuni complementare
  - Terenuri reglementate prin documentații de urbanism având ca funcțiuni dominante: dotări și servicii publice
  - Terenuri reglementate prin documentații de urbanism având ca funcțiuni dominante: spații verzi și / sau zone de agrement
- ZONIFICARE PROPUȘĂ ÎN STUDIU:**
- Zonă pentru locuințe propusă
  - Zonă pentru servicii propusă
  - Zonă spații verzi de protecție a canalelor propusă

<b>Proiectant:</b> S.C. "ARHITECT TRIMBIȚAS" S.R.L. Căi: 1617185, 1561396095 Str. Mariei Minerva Todoran, nr. 2, Timișoara, jud. Timiș Tel: 0764 668 012, 141 026 43 12 E-mail: office@trimbitas.ro		<b>Denumire proiect:</b> PLAN URBANIZARE ZONAL "DEZVOLTARE ZONĂ AGREMENT, SPORT ȘI FUNCȚIUNI CONEXE" DNCT zona est, Timișoara, jud. Timiș OF nr. 4078/1, 4079/2	<b>Nr. proiect:</b> 1892021 <b>Faza:</b> P.U.Z. <b>Data:</b> decembrie 2021 <b>Nr. planșă:</b> 189-A06
<b>Specialist RUR:</b> arh. Georgeta Trimbițas <b>Șef proiect:</b> arh. Georgeta Trimbițas <b>Proiectat:</b> arh. Alina Mosil <b>Desenat:</b> arh. Alina Mosil <b>Verificat:</b> arh. Camil Mircu	<b>Proprietar:</b> Mitzi Rodica-Elisabeta, Chisliță Ioan <b>Scara:</b> 1:2500 <b>Denumire planșă:</b> 994*1000		

